



台州大铭机械有限公司

助力造纸行业，与客户共同成长！





公司简介

台州大铭机械有限公司成立于2006年，是一家从事造纸设备研发、生产、销售和服务的厂家，积极为造纸行业提供先进的生产装备。

本公司主要产品有：美辰豪荣无反作用力摇振器系列、美辰稀释水控制系统、美辰稀释水阀门、美辰唇板电动微调、美辰胸辊用迷宫式静压轴承座、摇臂（起落架）、张紧器系列、无绳引纸器系统、喷水管系列、丝杆升降装置、真空泵风机以及各种造纸设备配件等，这些产品都是目前国内最先进、运行最可靠，受到用户一致好评。

本公司属于生产研发型企业，主要装备大型龙门铣刨床、大型普通车床、大型数控车床、铣床、数控加工中心、数控精雕机、精密数控车床、不锈钢焊接设备、不锈钢抛光机以及其他常用金属加工机床。配备3D打印机、三维扫描仪、金属探伤仪等设备

本公司生产厂区位于台州临海市涌泉镇工业区。真诚的欢迎各位领导到我公司考察、指导！





主要产品

本公司主要产品有：美辰豪荣无反作用力摇振器系列、美辰稀释水控制系统、美辰稀释水横幅定量系统、美辰唇板电动横幅定量系统、美辰胸辊用迷宫式静压轴承座、摇臂（起落架）、张紧器、无绳引纸器系统、丝杆升降装置以及其他非标造纸设备产品等，这些产品都是目前国内最先进、运行最可靠，受到用户一致好评。





1、美辰豪荣无反作用力摇振机

摇振系列产品：轻型摇振、标准摇振、重型摇振以及双联摇振等产品。
摇振是由摇振机产生激振力并作用在纸机胸辊上，再带动成型网形成一系列振荡，从而来改善网部纸浆成型。详细见美辰官网。

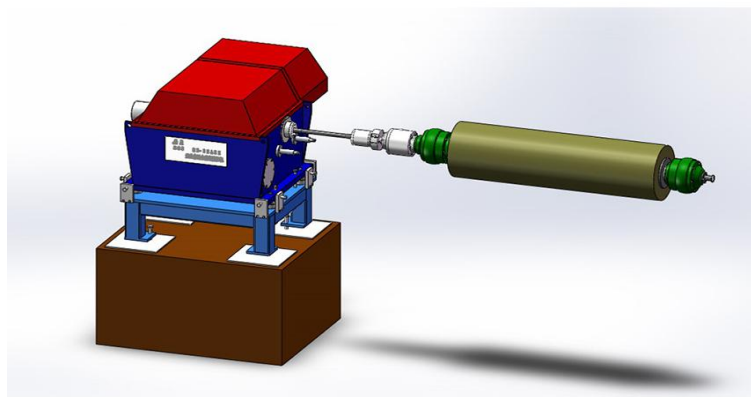



2、美辰牌稀释水横幅定量调节系统



采用新型专利阀体结构，线性调节阀体采用无阻塞结构,流道光滑、无密封件及逆向角度,不挂纤维全智能驱动器，拥有良好的扩展能力及自检功能，维护工作量少。

驱动器高达1/4000的分辨率,全伺服定位控制,保证精密的调节能力。连接采用总线结构，适应不同的用户需求。详细见美辰官网。



3、美辰牌电动唇板横幅定量调节系统

采用智能唇板电动执行机构对唇板进行调节
全智能驱动器，拥有良好的扩展能力及自检功能，维护工作量少
高达1/260000的分辨率，全伺服定位控制，保证精密的调节能力
连接采用总线结构，适应不同的用户需求。详细见美辰官网。





4、张紧器系列

主要用于造纸行业的不同形式的张紧器。

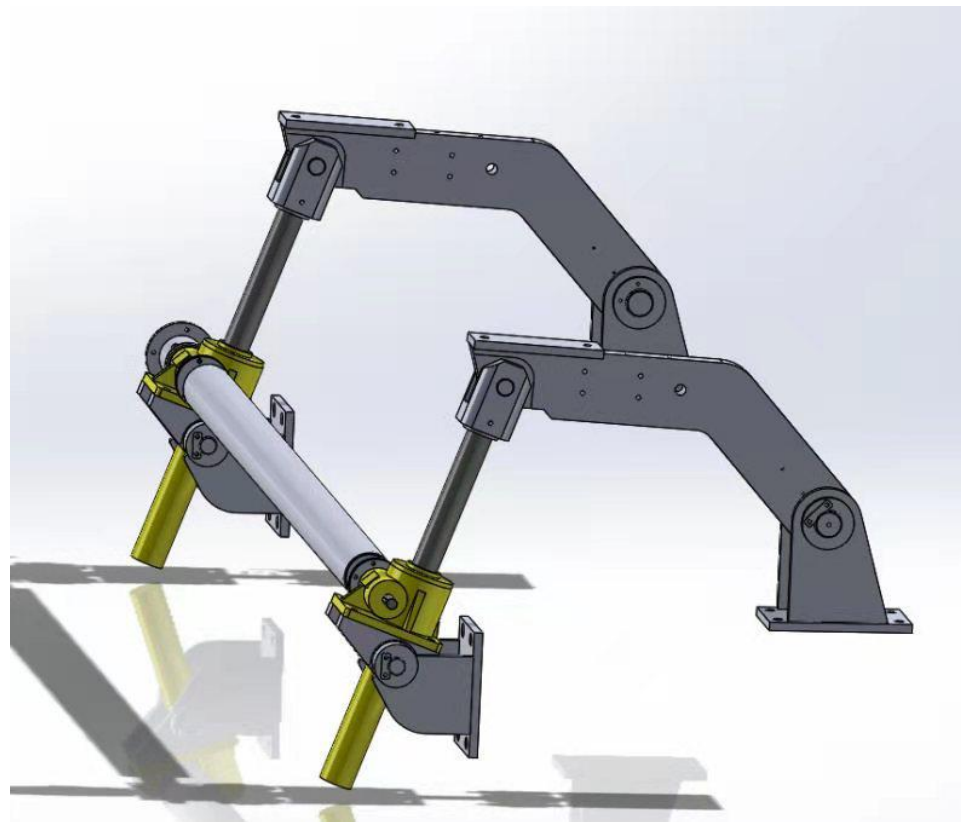
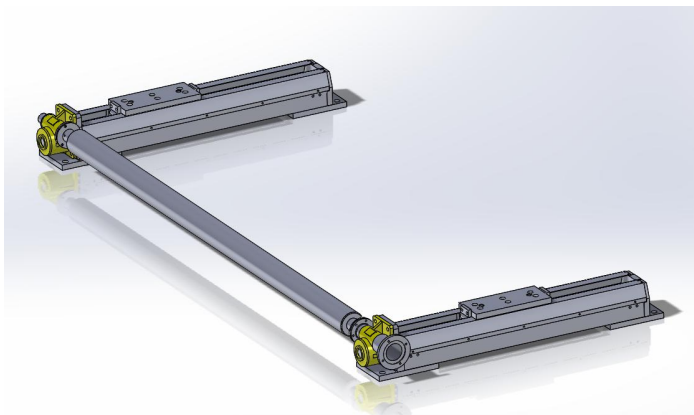



5、丝杆升降装置

丝杆升降装置由一个减速电机驱动（也可以通过气动马达替换电机进行驱动），扭矩输入到丝杆升降机使伸出端前伸做推力作用和回缩做拉力作用，安装在网部摇臂张紧器上可以实现摇臂的转动，从而提升和降下张紧辊实现成型网的张紧和放松，操作侧和传动侧由中间轴联动实现两侧移动支座同步移动。

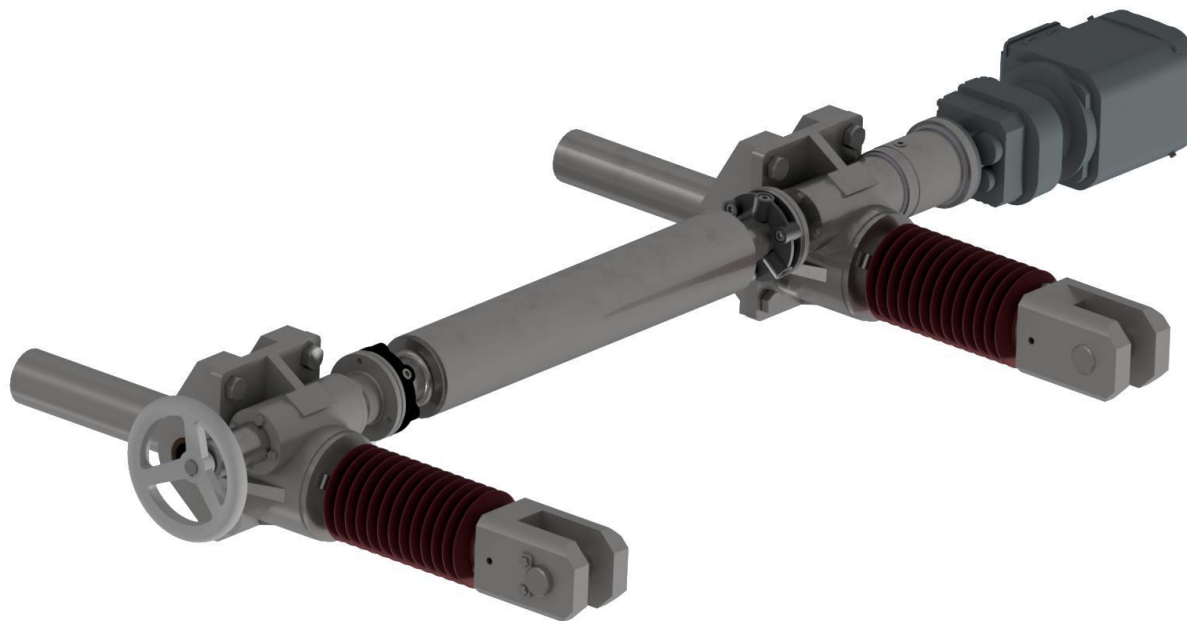
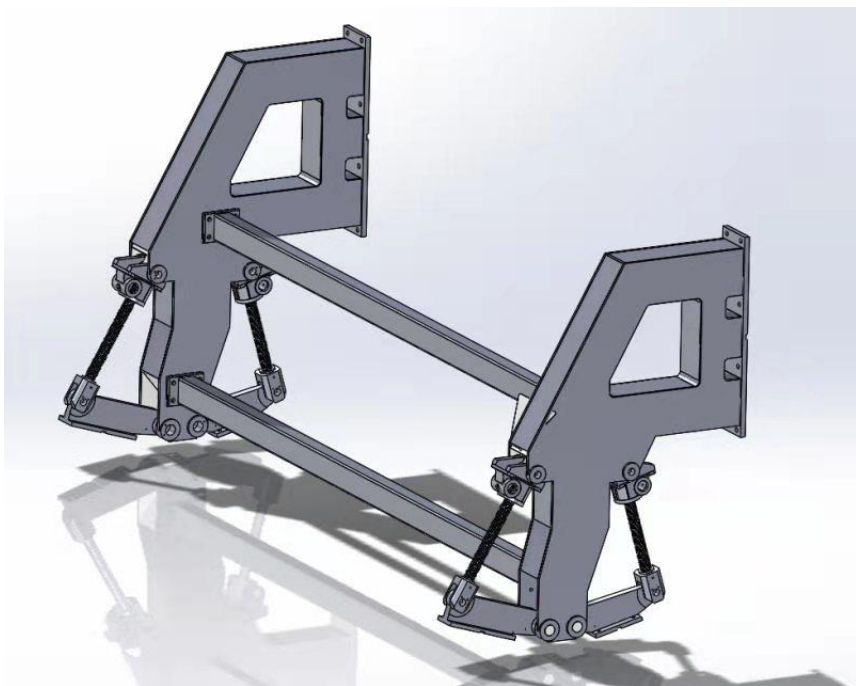



6、无绳引纸器系统

该产品主要用于造纸行业，是由于气翼技术使传送带表面产生负压，将运行中的纸尾紧紧吸附在传送带上。

技术原理是传送带下方的翼片吹送压缩空气所产生的气翼效应。这种气翼效应可保证该引纸设备以最少的空气和能耗量产生极高的负压值。

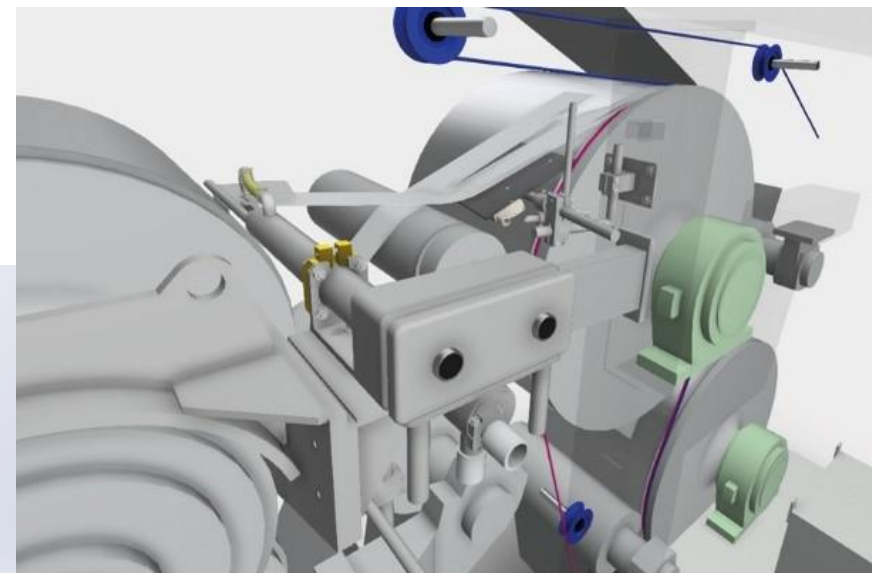
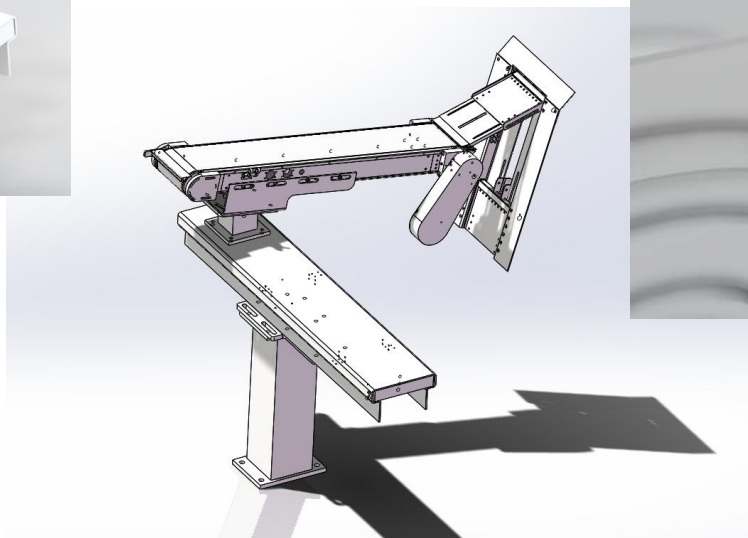
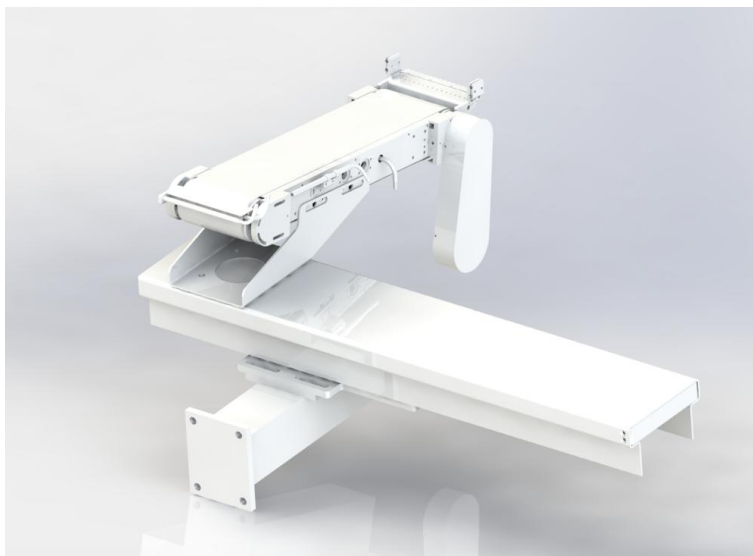



7、其他各种造纸设备产品及配件

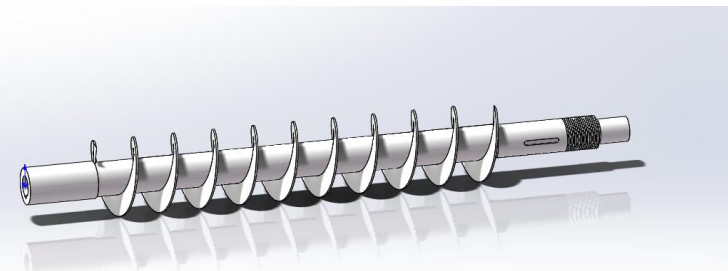
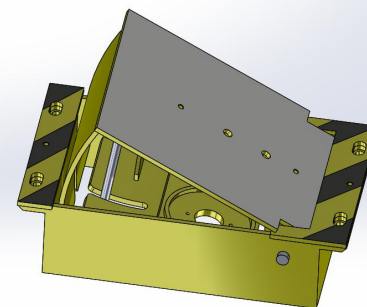
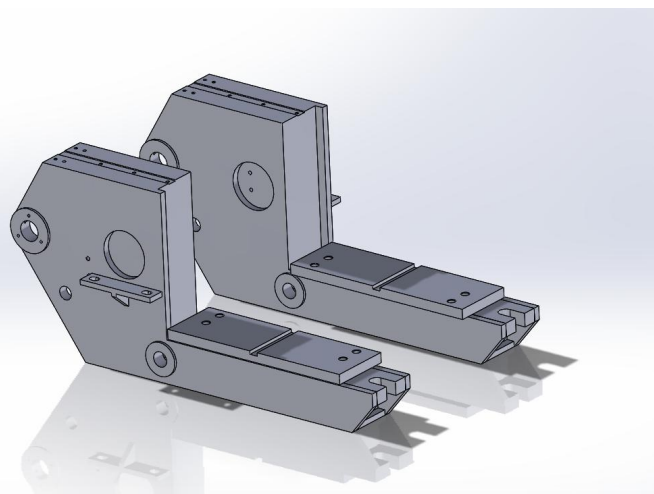
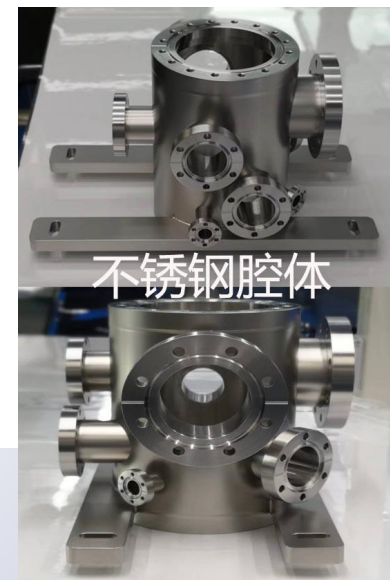



公司专注造纸装备的生产、研发和销售，为造纸行业提供专业的产品和服务，长期与美辰公司以及其他国内多家高科技企业合作。可为客户提供研发、制造和技术服务，具有较强的研发和创新能力。各系列产品以结构创新、性能优异、加工精细属国内领先。





公司业绩

目前，美辰牌流浆箱累计出售近2000台套，
豪荣牌无反作用力摇振机累计出售近100台套。
部分业绩表：

- 1、仙鹤股份有限公司
- 2、上海金奉源
- 3、湖北翔陵
- 4、大连金洋纸业公司
- 5、龙游海阔
- 6、高明鸿源
- 7、临安华旺
- 8、华邦古楼新材料有限公司
- 9、浙江荣晟环保纸业股份有限公司
- 10、台湾花莲厂
- 11、衢州五星、五洲
- 12、山东仁丰特种纸材料股份有限公司
- 13、阳光王子（寿光）特种纸有限公司
- 14、浙江恒达新材料股份有限公司
- 15、常熟韩星造纸机械有限公司
- 16、山东太阳纸业股份有限公司
- 17、山东华泰纸业有限公司
- 18、台湾中华纸浆台东厂
- 19、牡丹江恒丰纸业股份有限公司
- 20、江西五星纸业有限公司

